

TALLER 3

PROCESOS TÉCNICOS: ORGANIZANDO EL CRA

Marta Suárez – Christian Anwandter

INTRODUCCIÓN A LOS PROCESOS TÉCNICOS	1
1. Registro	1
2. Clasificación.....	2
2.2 Número de pedido	4
3. Asignación de encabezamientos de materia	4
3.1 Recomendaciones para asignar encabezamientos de materia.....	5
4. Catalogación.....	5
5. Archivos de búsqueda	6
5.1 Base de datos	6
5.2 Catálogo en fichas	6
6. Preparación física	8
7. Almacenamiento en la estantería.....	9
CONCLUSIÓN	9
BIBLIOGRAFÍA.....	10
ANEXO	11

Introducción a los Procesos Técnicos

El área de Procesos Técnicos, siendo tan relevante para dar un buen servicio, es una de las menos exploradas por nuestras bibliotecas CRA. Las razones pueden ser variadas: conocimientos insuficientes respecto al tema, considerarlos de poca utilidad, falta de tiempo, entre otras.

Los procesos técnicos son una serie de actividades que hacen accesible a los usuarios la información contenida en los diferentes recursos de la biblioteca, otorgando valor agregado¹ a cada elemento de la colección. Este valor agregado está determinado por la facilidad de acceso a la información requerida de manera directa y rápida. Es decir, un libro, después de pasar por procesos técnicos, es un libro enriquecido.

Sus objetivos son:

- Mantener la colección organizada de acuerdo a parámetros internacionalmente aceptados.
- Facilitar el almacenamiento, búsqueda y recuperación de información.
- Otorga autonomía al usuario.

Las actividades más relevantes del procesamiento técnico de la colección son: registro, clasificación, catalogación, asignación de encabezamientos de materia, preparación física y almacenamiento.

1. Registro

Consiste en otorgar un número único, correlativo, a cada volumen que ingresa a la colección. Esto significa que cada libro o material que ingrese a la biblioteca tendrá un número de registro que no podrá repetirse.

¹ El **valor agregado** o **valor añadido** es el valor que un determinado proceso productivo adiciona al ya plasmado en la materia prima.

Cuando un material ingresa por primera vez al CRA, se procederá a su registro (impreso o automatizado). Para ello se anotarán en el *Libro de registro* los siguientes datos:

- Número correlativo (se inicia en 1 y continúa hasta el infinito)
- Fecha de ingreso a la biblioteca
- Título
- Autor
- Número de copia
- Número de volumen
- Editorial
- Año de publicación
- Valor
- Observaciones que se estimen necesarias

Ejemplo de Registro

Registro	Fecha	Autor	Título	Copia	Vol.	Editorial	Año	Valor	Observaciones
001	05-03-06	Paz, Marcela	Los pecosos	1		Universitaria	1998		
002	05-03-06	Sagan, Carl	El universo	1	1	McGraw-Hill	1988		
003	05-03-06	Sagan, Carl	El universo	1	2	McGraw-Hill	1988		
004	07-03-06	Solar, Hernán del	La Porota	1		Zig-Zag	2000		
005	07-03-06	Twain, Mark	Aventuras	1		Panamericana	2005		
006	07-03-06	Paz, Marcela	Los pecosos	2		Universitaria	1998		
007	07-03-06	Fedro	Fábulas	1		Andrés Bello	2002		
008	10-03-06	Neruda, Pablo	Odas	1		Sudamericana	2005		
009	10-03-06	Parra, Nicanor	Antipoemas	1		Pehuén	1997		

Se debe anotar el número de registro en un lugar visible del material (la portada² del libro, la caja de un video, etc).

Cuando se adquieren varios ejemplares de un mismo material o cuando la obra consta de varios volúmenes, cada ejemplar o volumen debe llevar su propio número de registro.

Cuando se trata de un libro, el número de registro asignado se reproducirá en la portada, o en un lugar visible del material, cuidando que siempre sea colocado en el mismo lugar.

Todas las obras ingresadas deberán timbrarse en la portada, con el objeto de destacar que es propiedad del CRA del establecimiento y, junto a él se escribe el número de registro.

2. Clasificación

Una vez realizado el registro y timbrado el material, se procederá a su clasificación.

La clasificación es el proceso mediante el cual se asigna un código numérico que representa el tema de un libro u otro tipo de recurso.

² No se debe confundir la portada de un libro con su tapa o cubierta. La portada es la primera hoja que tiene la mayor cantidad de información significativa respecto a la obra: autor, título, editorial, entre otros.

El objetivo de la clasificación es ordenar juntos en los estantes todos los recursos de una misma materia o tema, y organizarlos de tal forma que vayan de lo más general a lo más específico, es decir, que sigan un orden jerárquico.

Los materiales audiovisuales, digitales o instrumentales, si bien pueden tener una ubicación física especial, se clasifican de la misma forma.

Para clasificar una obra debe conocerse su contenido. Esto implica una cuidadosa revisión de la tabla de contenido, índices, prólogo, contratapa, solapa u otro elemento que permita reconocer su contenido principal. Esto se denomina lectura técnica.

Luego, y de acuerdo a un sistema de clasificación se logrará establecer en qué categoría temática se debe incorporar el material que se está clasificando.

El esquema de clasificación más comúnmente usado es el **Sistema de Clasificación Decimal Dewey (SCDD)**, llamado así porque fue creado por Melvil Dewey, bibliotecario del Amherst College en Massachussets (1876). Dewey dividió el conocimiento en 10 grandes grupos o clases, con sus respectivas subdivisiones, desde lo temas más generales a los más específicos³.

Resumen de los temas generales del SCDD

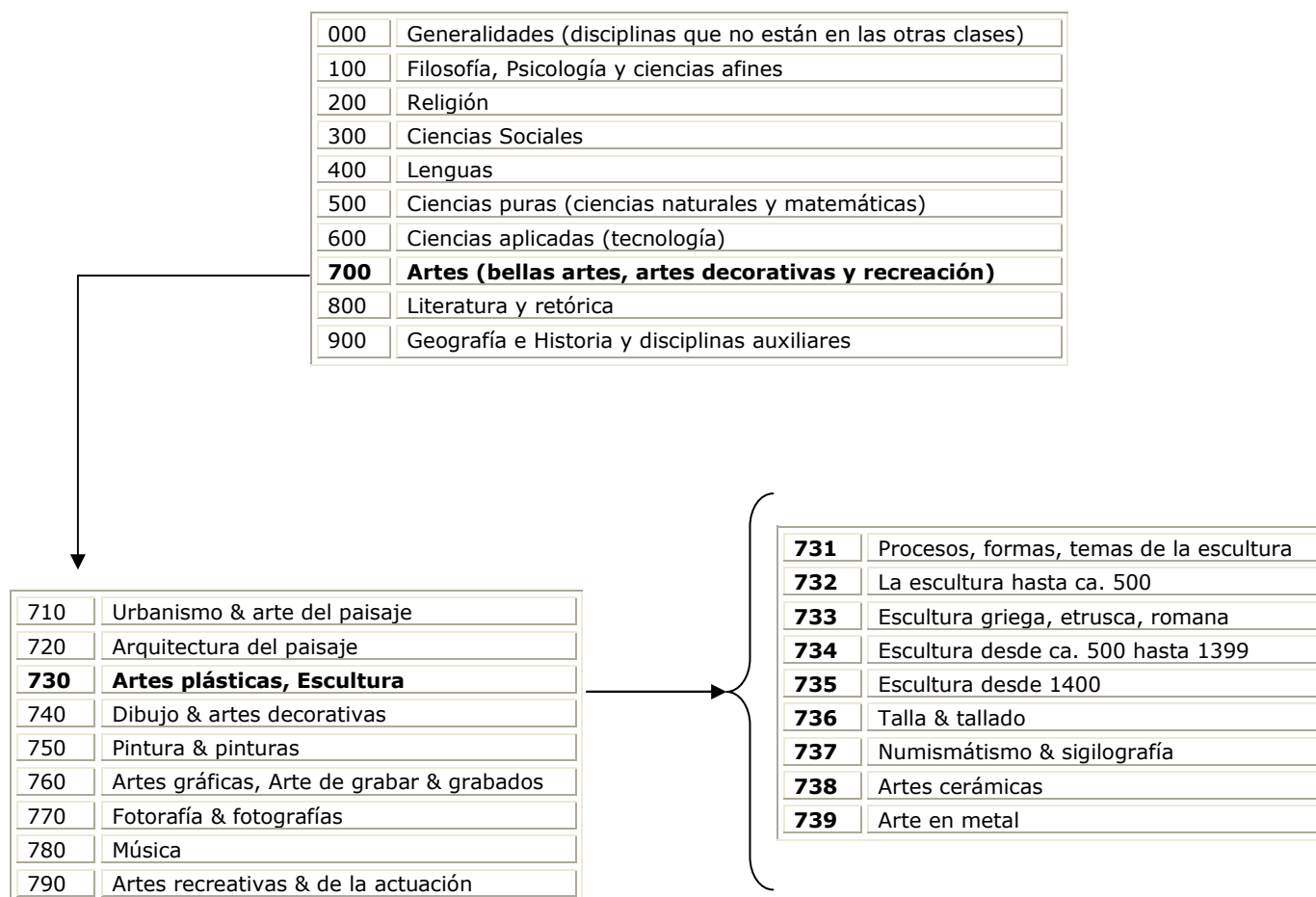

³ Ver anexo

2.1 Reglas básicas para la asignación de los números de clasificación

- Se debe privilegiar la materia y/o tema del material. Por ejemplo, el libro de Historia del Arte se clasifica en Arte (700) y no en Historia (900).
- Se debe tener en cuenta el propósito de la obra y las intenciones del autor. Así, una obra que trate de la cría y cuidado de animales no se clasifica en Zoología considerada Ciencia Pura (590) sino en Zootecnia considerada como Tecnología (630).
- Si una obra comprende dos o más materias, se puede clasificar por la primera de ellas, excepto si alguna de las otras está tratada con mayor profundidad. Cuando la combinación de dos o más materias forman parte de una materia más general, por ejemplo una obra sobre botánica y zoología, debe ir clasificada junto con las obras de la materia general, en este caso biología.
- La literatura latinoamericana se clasifica en 860, que corresponde a literatura española. Se debe anteponer al número de clasificación la inicial que identifica al país de origen del autor.

Ejemplo Ch }
 862 } Teatro chileno

- Cada obra perteneciente a una serie o colección, que tiene su propio título y autor, debe ser clasificada como obra individual, aunque la colección posea un título colectivo y haya sido publicada por la misma casa editorial.

2.2 Número de pedido

Indica la ubicación exacta de un libro en la estantería, por lo tanto no puede haber dos libros con igual número de pedido. Está compuesto por el número de clasificación, la identificación del autor y, en casos necesarios la fecha de edición, número de volumen y número de copia.

Ejemplo

Título: Los tres mosqueteros

Autor: Alejandro Dumas

843	Narrativa francesa
DUMt	Tres primeras letras del apellido + inicial del título
1975	Año de edición (en caso que exista el mismo título publicado por otra editorial)
v.1	Volumen 1 (esta obra tiene más de un volumen)
c.2	Se trata del segundo ejemplar del volumen 1

El número de pedido se anota con lápiz grafito en el margen superior derecho de la portada. La única indicación particular para la descripción de materiales no impresos, es señalar mediante un descriptor el tipo de material que se está clasificando. También debe anotarse en el marbete, ficha de préstamo y bolsillo del libro.

3. Asignación de encabezamientos de materia

Los encabezamientos de materia son las palabras que indican el tema de la obra. Estos términos deben estar normalizados, esto es, debe mantenerse un único término para expresar un mismo concepto a través de todo el catálogo.

El propósito de otorgar encabezamientos de materia es reunir bajo un solo término todos los recursos que estén en la colección sobre un tema determinado. La idea es no duplicar términos,

es decir, que se no usen palabras distintas para decir lo mismo. Por ejemplo: NOVELA y en otra ocasión FICCIÓN.

Estos términos normalizados se encuentran en una obra denominada Lista de Encabezamientos de Materia para Bibliotecas⁴.

3.1 Recomendaciones para asignar encabezamientos de materia

- Se asignarán encabezamientos sólo para aquellas materias que representen por lo menos el 20% de la obra.
- El número de encabezamiento puede variar, a veces basta solamente uno. En ningún caso se recomienda usar más de seis encabezamientos.
- Si el contenido de una obra no puede definirse con precisión, no se debe asignar encabezamiento de materia.
- El encabezamiento de materia va escrito en letras mayúsculas.

4. Catalogación

Una vez que el material ha sido clasificado y tiene su número de pedido asignado se procede a su catalogación.

La catalogación es el proceso mediante el cual se describe físicamente un material de manera que pueda ser identificado en el catálogo o base de datos. Su objetivo es proporcionar un índice de los materiales contenidos en una colección, indicando qué libros de determinado autor tiene la colección, qué obras o materiales sobre una tema dado posee y si un libro o material de un título específico se encuentra en la colección.

La catalogación puede realizarse directamente en una base de datos o dar origen a un catálogo en fichas. Ambas herramientas otorgan autonomía al encargado y a los usuarios del CRA para buscar y encontrar la información requerida.

En cualquiera de los dos casos, los datos que se deben incluir para describir un libro, u otro material, son los siguientes:

- Número de pedido
- Autor
- Título
- Edición
- Lugar de edición
- Editorial
- Año de edición
- Número de páginas o volúmenes —en el caso de libros—. Si se trata de videos o DVD, especificar su duración en minutos.
- Notas
- Trazado. Indicación de la cantidad y tipo de fichas secundarias que componen el set o juego de fichas, incluyendo las materias.

Los datos que se incluyen se deben registrar siempre de manera uniforme, de acuerdo a normas catalográficas internacionales, de tal forma que se pueda encontrar cada uno de los elementos de la descripción en el mismo orden y con la misma disposición.

El almacenamiento normalizado de estos, en forma manual o automatizada da origen a los archivos de búsqueda

⁴ Si no se puede acceder a esta fuente, se puede consultar el catálogo en línea de la Universidad de Chile y verificar las materias que allí se utilizan. http://200.89.70.220/web2/tramp2.exe/log_in?setting_key=bello

5. Archivos de búsqueda

5.1 Base de datos

Es un conjunto de datos relacionados que se almacenan sistemáticamente en un formato electrónico para su posterior búsqueda en forma rápida y estructurada.

Ejemplo de registro en una base de datos

Base de Datos Bibliográfica Bibliotecas Escolares / CRA	
Autor	Twain, Mark
Título	Las aventuras de Tom Sawyer
Edición	5a ed.
Lugar de publicación	México
Editorial	Panamericana
Fecha de publicación	2005
Descripción	321 p.
Serie	
Volumen	
Registro	5
Materia	NOVELAS ESTADOUNIDENSES
Clasificación	813 TWAa
Copia	1

5.2 Catálogo en fichas

Conjunto de fichas ordenadas alfabéticamente de acuerdo a distintos criterios o puntos de acceso, que refleja el contenido de la colección de una biblioteca. Estas fichas son de tamaño estándar (7,5 x 12,5 cm.) y llevan una perforación en el centro como a un centímetro del borde inferior, para asegurarlas en la gavetas del fichero.

Cada ítem de la biblioteca debe estar representado en el fichero por cuatro fichas, a lo menos. Este conjunto se denomina set de fichas:

- autor
- título
- materia
- topográfica

Ejemplo de Set de Fichas

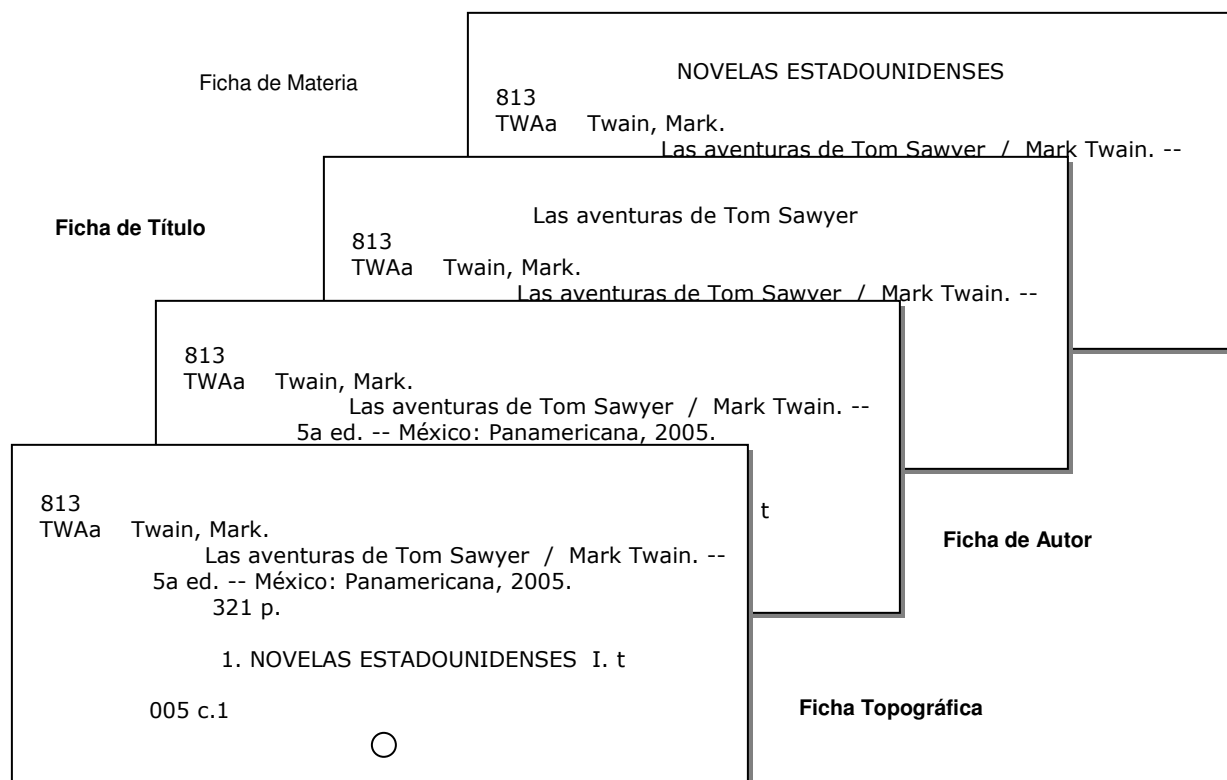

Debido a los recursos informáticos las fichas se utilizan cada vez menos, pues su elaboración tienen un alto costo en tiempo y materiales.

5.2.1 Tipos de catálogo

La organización de los set de fichas dará origen a distintos tipo de catálogo.

- Catálogo de autores. Constituido por el conjunto de fichas de autor. Estas llevan como elemento de entrada el nombre del autor en forma invertida, es decir primero el apellido y luego el nombre de pila.
- Catálogo de títulos. Constituido por el conjunto de fichas de título. Estas llevan el título como primer elemento de entrada y se alfabetizan por la inicial del sustantivo, no del artículo.
- Catálogo de materias. Constituido por el conjunto de fichas de materia. Estas registran como elemento de entrada la materia sobre la cual trata una obra. El propósito de la asignación de encabezamientos de materia es reunir bajo un solo término los recursos sobre un determinado tema.
- Catálogo topográfico. Constituido por el conjunto de fichas topográficas (es igual a la ficha de autor, pero además incluye el número de registro). Se ordena por el número de pedido, permitiendo así reproducir el orden en las estanterías. Su uso está reservado exclusivamente al personal de la biblioteca.

El catálogo topográfico tiene un valor inestimable en el funcionamiento de la biblioteca, ya que contiene la información de todas las obras con que se cuenta, e incluye cada uno de los títulos

del acervo con sus volúmenes y número de ejemplares. Es una herramienta indispensable para la realización del inventario anual, al permitir confrontar las estanterías con las fichas topográficas mediante una lectura simultánea de ambas.

6. Preparación física

Una vez realizadas las actividades de análisis de los documentos, o recursos, y sus contenidos es necesario incorporarles ciertos elementos que facilitarán su control, ordenación y préstamo.

Estos elementos son:

- **Marbete:** etiqueta que se coloca en el lomo del libro, a 2 cm. de su base para mantener el orden, y en el que se indica su número de pedido.

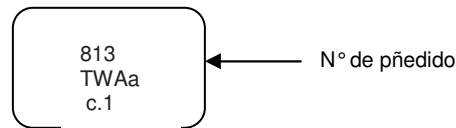

- **Bolsillo:** destinado a contener la ficha de préstamo. Se coloca en la cara interna de la contratapa del libro.

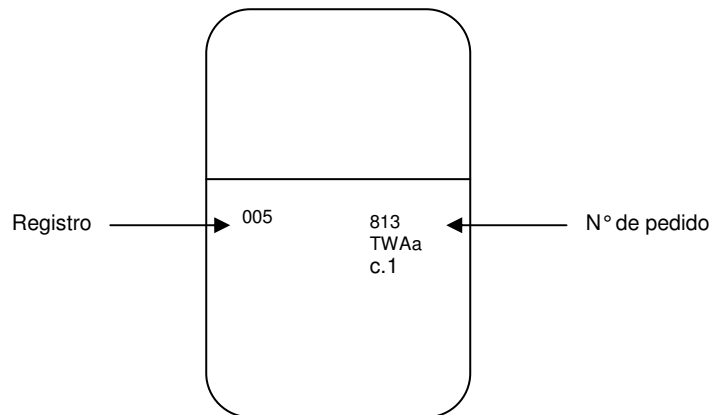

- **Ficha de préstamo:** permite controlar el préstamo del material. Se ubica dentro del bolsillo y lleva los datos de identificación del ejemplar. Cuando el material se presta, se escribe el nombre del lector en la tarjeta, que queda en el fichero de préstamo de la biblioteca.

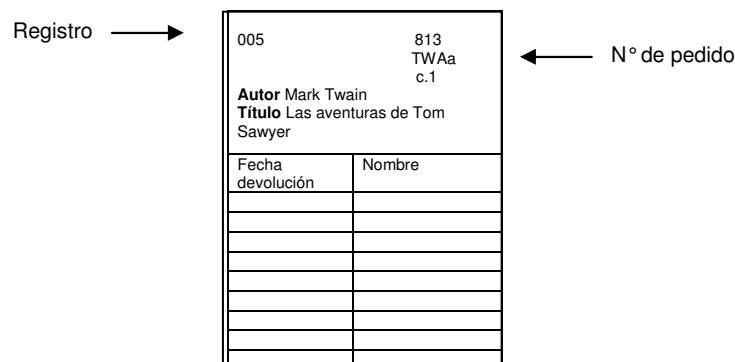

Bibliografía

El Sistema de Clasificación Decimal Dewey

<http://www.taranco.eu/cdu/dewey.htm>

Sistema de Clasificación Decimal Dewey.

http://www.upaep.mx/biblioteca/Sistema_decimal.htm

Elementos y puntuación correspondientes a cada área [catalogación]

<http://quimbaya.udea.edu.co/~donna/socorro/cont.html>



II ENCUENTRO NACIONAL DE COORDINADORES(AS) Y ENCARGADOS(AS) DE
BIBLIOTECAS ESCOLARES/ CRA

CREANDO REDES 2007

CONCEPCIÓN – VIII REGIÓN

ANEXO

Sumarios del Sistema de Clasificación Decimal Dewey

Primer Sumario
Las diez clases principales

000	Generalidades
100	Filosofía y Psicología
200	Religión
300	Ciencias Sociales
400	Lenguas
500	Ciencias Puras (Ciencias naturales y matemáticas)
600	Ciencias Aplicadas (Tecnología)
700	Artes
800	Literatura y retórica
900	Geografía e historia

Segundo sumario Las cien divisiones

<p>000 Generalidades 010 Bibliografía 020 Bibliografía y ciencias de la información 030 Enciclopedias generales 040 050 Publicaciones en serie generales 060 Organizaciones generales & museología 070 Medios noticiosos, periodismo, publicación 080 Colecciones generales 090 Manuscritos & libros raros</p> <p>100 Filosofía & psicología 110 Metafísica 120 Epistemología, causalidad, género humano 130 Fenómenos paranormales 140 Escuelas filosóficas específicas 150 Psicología 160 Lógica 170 Ética (filosofía moral) 180 Filosofía antigua, Médieval, oriental 190 Filosofía moderna occidental</p> <p>200 Religión 210 Teología natural 220 La Biblia 230 Teología cristiana 240 Moral cristiana & teología piadosa 250 Ordenes cristianas & iglesia local 260 Teología social cristiana 270 Historia de la iglesia cristiana 280 Denominaciones & sectas cristianas 290 Otras & religión comparada</p> <p>300 Ciencias sociales 310 Estadística general 320 Ciencia política 330 Economía 340 Derecho 350 Administración pública 360 Servicios sociales; asociaciones 370 Educación 380 Comercio, comunicación, transporte 390 Costumbres, etiqueta, folclor</p> <p>400 Lenguas 410 Lingüística 420 Inglés e inglés antiguo 430 Lenguas germánicas Alemán 440 Lenguas romances Francés 450 Italiano, rumano, retorromano 460 Lenguas española y portuguesa 470 Lenguas itálicas Latín 480 Lenguas helénicas Griego clásico 490 Otras lenguas</p> <p>500 Ciencias naturales & matemáticas 510 Matemáticas 520 Astronomía y ciencias afines 530 Física 540 Química y ciencias afines 550 Ciencias de la tierra 560 Paleontología, Paleozoología</p>	<p>570 Ciencias de la vida 580 Ciencias botánicas 590</p> <p>600 Tecnología (Ciencias aplicadas) 610 Ciencias médicas Medicina 620 Ingeniería & operaciones afines 630 Agricultura 640 Economía doméstica & vida familiar 650 Administración y servicios auxiliares 660 Ingeniería Química 670 Manufactura 680 Manufactura para usos específicos 690 Construcción</p> <p>700 Las artes 710 Urbanismo & arte del paisaje 720 Arquitectura del paisaje 730 Artes plásticas, Escultura 740 Dibujo & artes decorativas 750 Pintura & pinturas 760 Artes gráficas, Arte de grabar & grabados 770 Fotografía & fotografías 780 Música 790 Artes recreativas & de la actuación</p> <p>800 Literatura & retórica 810 Literatura norteamericana en inglés 820 Literatura inglesa e inglesa antigua 830 Literatura de las lenguas germánicas 840 Literaturas de las lenguas romances 850 Literaturas italiana, rumana, retorromana 860 Literatura española & portuguesa 870 Literaturas itálicas, Literatura latina 880 Literaturas helénicas, Literatura griega clásica 890 Literatura de otras lenguas</p> <p>900 Geografía e historia 910 Geografía y viajes 920 Bibliografía, genealogía, emblemas 930 Historia del mundo antiguo 940 Historia general de Europa 950 Historia general de Asia Extremo Oriente 960 Historia general de África 970 Historia general de América del Norte 980 Historia general de América del Sur 990 Historia general de otras áreas</p>
---	---

Tercer Sumario Las mil secciones

Generalidades

000 Generalidades

- 001 Conocimiento
- 002 El libro
- 003 Sistemas
- 004 Procesamiento de datos, informática
- 005 Programación de computadoras, programas, datos
- 006 Métodos especiales de computación
- 007
- 008
- 009

010 Bibliografía

- 011 Bibliografías
- 012 De individuos
- 013 De obras por clases específicas de autores
- 014 De obras anónimas & seudónimas
- 015 De obras de lugares específicos
- 016 De obras sobre temas específicos
- 017 Catálogos generales por materia
- 018 Catálogos ordenados por autor & fecha
- 019 Catálogos diccionario

020 Bibliotecología & ciencias de la información

- 021 Relaciones de bibliotecas
- 022 Administración de la planta física
- 023 Administración de personal
- 025 Operaciones bibliotecarias
- 026 Bibliotecas para temas específicos
- 027 Bibliotecas generales
- 028 Lectura, uso de otros medios de información
- 029

030 Enciclopedias generales

- 031 Norteamericanas
- 032 En inglés
- 033 En otras lenguas germánicas
- 034 En francés, provenzal, catalán
- 035 En italiano, rumano, retorromano
- 036 En español, & portugués
- 037 En lenguas eslavas
- 038 En lenguas escandinavas
- 039 En otras lenguas

040

- 041
- 042
- 043
- 044
- 045
- 046
- 047
- 048
- 049

050 Publicaciones en serie generales

- 051 Norteamericanas
- 052 En inglés
- 053 En otras lenguas germánicas
- 054 En francés, provenzal, catalán
- 055 En italiano, rumano, retorromano
- 056 En español & portugués
- 057 En lenguas eslavas
- 058 En lenguas escandinavas
- 059 En otras lenguas

060 Clasificaciones generales & museología

- 061 En América del Norte
- 062 En las Islas Británicas En Inglaterra
- 063 En Europa central En Alemania
- 064 En Francia & Mónaco
- 065 En Italia & territorios adyacentes
- 066 En la Península Ibérica & islas adyacentes
- 067 En Europa oriental Rusia
- 068 En otras áreas
- 069 Museología (Ciencia de los museos)

070 Medios noticiosos, periodismo, publicación

- 071 En América del Norte
- 072 En las Islas Británicas En Inglaterra
- 073 En Europa central En Alemania
- 074 En Francia y Mónaco
- 075 En Asia y territorios adyacentes
- 076 En la Península Ibérica & islas adyacentes
- 077 En Europa oriental En Rusia
- 078 En Escandinavia
- 079 En otras áreas

080 Colecciones generales

- 081 Norteamericanas
- 082 En inglés
- 083 En otras lenguas germánicas
- 084 En francés, provenzal, catalán
- 085 En italiano, rumano, retorromano
- 086 En español & portugués
- 087 En lenguas eslavas
- 088 En lenguas escandinavas
- 089 En otras lenguas

090 Manuscritos & libros raros

- 091 Manuscritos
- 092 Libros xilográficos
- 093 Incunables
- 094 Libros impresos
- 095 Libros notables por su encuadernación
- 096 Libros notables por las ilustraciones
- 097 Libros notables por su propietario u origen
- 098 Obras prohibidas, Falsificaciones, imposturas
- 099 Libros notables por su formato

Filosofía y psicología

100	Filosofía & psicología	150	Psicología
101	Teoría de la filosofía	151	
102	Miscelánea de filosofía	152	Percepción, movimiento, emociones, impulsos
103	Diccionario de filosofía	153	Procesos mentales & inteligencia
104		154	Subconsciente & estados alterados
105	Publicaciones en serie de filosofía	155	Psicología diferencial & del desarrollo
106	Organizaciones en filosofía	156	Psicología comparada
107	Educación, investigación en filosofía	157	
108	Clases de personas en filosofía	158	Psicología aplicada
109	Tratamiento histórico de la filosofía	159	
110	Metafísica	160	Lógica
111	Ontología	161	Inducción
112		162	Deducción
113	Cosmología (Filosofía de la naturaleza)	163	
114	Espacio	164	
115	Tiempo	165	Falacias & fuentes de error
116	Cambio	166	Silogismos
117	Estructura	167	Hipótesis
118	Fuerza & Energía	168	Argumento & persuasión
119	Números & cantidad	169	Analogía
120	Epistemología, causalidad, género	170	Ética (Filosofía moral)
121	Epistemología (Teoría del conocimiento)	171	Sistemas & doctrinas
122	Causalidad	172	Ética política
123	Determinismo e indeterminismo	173	Ética de las relaciones familiares
124	Teleología	174	Ética económica & profesional
125		175	Ética de la recreación & del tiempo libre
126	El yo	176	Ética sexual & de la reproducción
127	El inconsciente & el subconsciente	177	Ética de las relaciones sociales
128	Género humano	178	Ética del consumo
129	Origen & destino del alma individual	179	Otras normas éticas
130	Fenómenos paranormales	180	Filosofía antigua, medieval, oriental
131	Métodos ocultos para lograr bienestar	181	Filosofía oriental
132		182	Filosofías griegas, presocráticas
133	Parapsicología & ocultismo	183	Filosofías sofista & socrática
134		184	Filosofía platónica
135	Sueños & misterios	185	Filosofía aristotélica
136		186	Filosofía escéptica & neoplatónica
137	Grafología adivinatoria	187	Filosofía epicúrea
138	Fisionomía	188	Filosofía estoica
139	Frenología	189	Filosofía medieval occidental
140	Escuelas filosóficas específicas	190	Filosofía moderna occidental
141	Idealismo & sistemas relacionados	191	Estados Unidos & Canadá
142	Filosofía crítica	192	Islas Británicas
143	Intuicionismo & bergsonismo	193	Alemania & Austria
144	Humanismo & sistemas relacionados	194	Francia
145	Sensacionalismo	195	Italia
146	Naturalismo & sistemas relacionados	196	España & Portugal
147	Panteísmo & sistemas relacionados	197	Anterior Unión Soviética
148	Liberalismo, eclecticismo, tradicionalismo	198	Escandinavia
149	Otros sistemas filosóficos	199	Otras áreas geográficas

Religión

200 Religión

- 201 Filosofía del cristianismo
- 202 Miscelánea del cristianismo
- 203 Diccionarios del cristianismo
- 204 Temas especiales
- 205 Publicaciones en serie del cristianismo
- 206 Organizaciones del cristianismo
- 207 Educación, investigación en cristianismo
- 208 Clases de personas en el cristianismo
- 209 Historia & geografía del cristianismo

210 Teología natural

- 211 Conceptos de Dios
- 212 Existencia, atributos de Dios
- 213 Creación
- 214 Teodicea
- 215 Ciencias & religión
- 216 El bien & el mal
- 217
- 218 El Hombre
- 219

220 La Biblia

- 221 Antiguo Testamento
- 222 Libros históricos del Antiguo Testamento
- 223 Libros poéticos del Antiguo Testamento
- 224 Libros proféticos del Antiguo Testamento
- 225 Nuevo Testamento
- 226 Evangelios & Hechos de los Apóstoles
- 227 Epístolas
- 228 Revelación (Apocalipsis de Juan)
- 229 Apócrifos & seudoepígrafes

230 Teología cristiana

- 231 Dios
- 232 Jesucristo & su familia
- 233 El hombre
- 234 Salvación (Soteriología) & gracia
- 235 Seres espirituales
- 236 Escatología
- 237
- 238 Credos & catecismos
- 239 Apologética & polémica

240 Moral cristiana & teología piadosa

- 241 Teología moral
- 242 Literatura piadosa
- 243 Escritos evangelizadores para individuos
- 244
- 245 Textos de himnos
- 246 Uso del arte en el cristianismo
- 247 Mobiliario & artículos eclesiásticos
- 248 Experiencia, práctica, vida cristianas
- 249 Observancias cristianas en la vida familiar

250 Ordenes cristianas & iglesia local

- 251 Predicación (Homilética)
- 252 Textos de sermones
- 253 Oficio pastoral (Teología pastoral)
- 254 Gobierno & administración de la parroquia
- 255 Congregaciones & ordenes religiosas
- 256
- 257
- 258
- 259 Actividades de la iglesia local

260 Teología social cristiana

- 261 Teología social
- 262 Eclesiología
- 263 Tiempos, lugares de observancia religiosa
- 264 Culto público
- 265 Sacramentos, otros ritos & actos
- 266 Misiones
- 267 Asociaciones para trabajo religioso
- 268 Educación religiosa
- 269 Renovación espiritual

270 Historia de la iglesia cristiana

- 271 Ordenes religiosas en la historia de la iglesia
- 272 Persecuciones en la historia de la iglesia
- 273 Herejías en la historia de la iglesia
- 274 Iglesia cristiana en Europa
- 275 Iglesia cristiana en Asia
- 276 Iglesia cristiana en África
- 277 Iglesia cristiana en América del Norte
- 278 Iglesia cristiana en América del Sur
- 279 Iglesia cristiana en otras áreas

280 Denominaciones & sectas cristianas

- 281 Iglesia primitiva & iglesia oriental
- 282 Iglesia Católica Romana
- 283 Iglesia anglicanas
- 284 Protestantes de origen continental
- 285 Iglesias Presbiterianas, reformadas, congregacionales
- 286 Iglesias bautistas, de los Disc.de Cristo, adventistas
- 287 Iglesia Metodista & relacionadas
- 288
- 289 Otras denominaciones & sectas

290 Otras & religión comparada

- 291 Religión comparada
- 292 Religión clásica (griega & romana)
- 293 Religión germánica
- 294 Religiones de origen hindú
- 295 Zoroastrismo (Mazdeísmo, Parsismo)
- 296 Judaísmo
- 297 Islamismo & religiones originadas en él
- 298
- 299 Otras religiones

Ciencias Sociales

300 Ciencias sociales

- 301 Sociología & antropología
- 302 Interacción social
- 303 Procesos sociales
- 304 Factores que afectan el comportamiento social
- 305 Grupos sociales
- 306 Cultura & instituciones
- 307 Comunidades
- 308
- 309

310 Estadística general

- 311
- 312
- 313
- 314 De Europa
- 315 De Asia
- 316 De África
- 317 De América del Norte
- 318 De América del Sur
- 319 De otras partes del mundo

320 Ciencia política

- 321 Sistemas de gobierno & estados
- 322 Relaciones del Estado con grupos organizados
- 323 Derechos civiles & políticos
- 324 El proceso político
- 325 Migración internacional & colonización
- 326 Esclavitud & emancipación
- 327 Relaciones internacionales
- 328 El proceso legislativo
- 329

330 Economía

- 331 Economía laboral
- 332 Economía financiera
- 333 Economía de la tierra
- 334 Cooperativas
- 335 Socialismo & sistemas relacionados
- 336 Finanzas públicas
- 337 Economía internacional
- 338 Producción
- 339 Macroeconomía & temas relacionados

340 Derecho

- 341 Derecho internacional
- 342 Derecho constitucional & administrativo
- 343 Derecho militar, tributario, mercantil, industrial
- 344 Derecho social, laboral, de bienestar social & afines
- 345 Derecho penal
- 346 Derecho privado
- 347 Procedimiento & tribunales civiles
- 348 Leyes (estatutos), telecomunicación, jurisprudencia
- 349 Derecho de jurisprudencia & áreas específicas

350 Telecomunicación pública

- 351 De gobiernos centrales
- 352 De gobiernos locales
- 353 Del gobierno federal & estatal de EE.UU.
- 354 De gobiernos centrales específicos
- 355 Ciencia militar
- 356 Fuerza y guerra de infantería
- 357 Fuerza & guerra montada
- 358 Otras fuerzas & servicios especializados
- 359 Fuerzas de guerra marítimas (navales)

360 Servicios sociales & asociaciones

- 361 Problemas sociales & bienestar social en general
- 362 Problemas & servicios de seguridad social
- 363 Otros problemas & servicios sociales
- 364 Criminología
- 365 Instituciones penales & relacionadas
- 366 Asociaciones
- 367 Clubes generales
- 368 Seguros
- 369 Varias clases de asociaciones

370 Educación

- 371 Administración escolar; educación especial
- 372 Educación primaria
- 373 Educación secundaria
- 374 Educación de adultos
- 375 Currículos
- 376 Educación de las mujeres
- 377 Escuelas & religión
- 378 Educación superior
- 379 Reglamentación, control, apoyo gubernamentales

380 Comercio, comunicaciones, transporte

- 381 Comercio interno (Comercio doméstico)
- 382 Comercio internacional (Comercio exterior)
- 383 Comunicación postal (Correos)
- 384 Comunicaciones, Telecomunicaciones
- 385 Transporte ferroviario
- 386 Transporte por vía acuática interior & transbordador
- 387 Transporte acuático, aéreo, espacial
- 388 Transporte, Transporte terrestre
- 389 Metrología & normalización

390 Costumbres, etiqueta, folclor

- 391 Traje & apariencia personal
- 392 Costumbres del ciclo de vida & de la vida doméstica
- 393 Costumbres mortuorias
- 394 Costumbres generales
- 395 Etiqueta (Modales)
- 396
- 397
- 398 Folclor
- 399 Costumbres de guerra & diplomacia

Lenguas

400 Lenguas

- 401 Filosofía & teoría
- 402 Miscelánea
- 403 Diccionarios & enciclopedias
- 404 Temas especiales
- 405 Publicaciones en serie
- 406 Organizaciones & administración
- 407 Educación, investigación, temas relacionados
- 408 En relación con clases de personas
- 409 Tratamiento geográfico & de personas

410 Lingüística

- 411 Sistemas de escritura
- 412 Etimología
- 413 Diccionarios
- 414 Fonología
- 415 Sistemas estructurales (Gramática)
- 416
- 417 Dialectología & lingüística histórica
- 418 Uso estándar, Lingüística aplicada
- 419 Lenguajes verbales no hablados ni escritos

420 Inglés & inglés antiguo

- 421 Sistema de escritura & fonología inglesa
- 422 Etimología inglesa
- 423 Diccionarios de inglés
- 424
- 425 Gramática inglesa
- 426
- 427 Variaciones de la lengua inglesa
- 428 Uso del inglés estándar
- 429 Inglés antiguo (Anglosajón)

430 Lenguas germánicas, Alemán

- 431 Sistemas de escritura & fonología alemana
- 432 Etimología alemana
- 433 Diccionario de Alemán
- 434
- 435 Gramática alemana
- 436
- 437 Variaciones de la lengua alemana
- 438 Uso del alemán estándar
- 439 Otras lenguas germánicas

440 Lenguas romances, Francés

- 441 Sistema de escritura & fonología franceses
- 442 Etimología francesa
- 443 Diccionario de francés
- 444
- 445 Gramática francesa
- 446
- 447 Variaciones del francés
- 448 Uso del francés estándar
- 449 Provenzal & catalán

450 Italiano, rumano, retorromano

- 451 Sistema de escritura & fonología italianos
- 452 Etimología italiana
- 453 Diccionarios de italiano
- 454
- 455 Gramática italiana
- 456
- 457 Variaciones del italiano
- 458 Uso del italiano estándar
- 459 Rumano & retorromano

460 Lenguas española & portuguesa

- 461 Sistema de escritura & fonología
- 462 Etimología española
- 463 Diccionarios de español
- 464
- 465 Gramática española
- 466
- 467 Variaciones del español
- 468 Uso del español estándar
- 469 Portugués

470 Lenguas itálicas, Latín

- 471 Escritura & fonología latinas clásicas
- 472 Etimología latina clásica
- 473 Diccionarios de latín clásico
- 474
- 475 Gramática latina clásica
- 476
- 477 Latín arcaico, postclásico, vulgar
- 478 Uso del latín clásico
- 479 Otras lenguas itálicas

480 Lenguas helénicas, Griego clásico

- 481 Escritura y fonología griegas clásicas
- 482 Etimología griega clásica
- 483 Diccionarios de griego clásico
- 484
- 485 Gramática griega clásica
- 486
- 487 Griego preclásico & posclásico
- 488 Uso del griego clásico
- 489 Otras lenguas helénicas

490 Otras lenguas

- 491 Lenguas indoeuropeas orientales & celtas
- 492 Lenguas afroasiáticas, Semíticas
- 493 Lenguas afroasiáticas, no semíticas
- 494 Lenguas uralaltaicas, paleosiberianas, dravidas
- 495 Lenguas del oriente & sudoriente de Asia
- 496 Lenguas africanas
- 497 Lenguas nativas de América del Norte
- 498 Lenguas nativas de América del Sur
- 499 Lenguas varias

Ciencias naturales y matemáticas

500 Ciencias naturales & matemáticas

- 501 Filosofía & teoría
- 502 Miscelánea
- 503 Diccionarios & enciclopedias
- 504
- 505 Publicaciones en serie
- 506 Organizaciones & administración
- 507 Educación, investigación, temas relacionados
- 508 Historia natural
- 509 Tratamiento histórico, geográfico, de personas

510 Matemáticas

- 511 Principios generales
- 512 Álgebra & teoría de los números
- 513 Aritmética
- 514 Topología
- 515 Análisis
- 516 Geometría
- 517
- 518
- 519 Probabilidades & matemáticas aplicadas

520 Astronomía & ciencias afines

- 521 Mecánica celeste
- 522 Técnicas, equipo, materiales
- 523 Cuerpos & fenómenos celestes específicos
- 524
- 525 La Tierra (Geografía astronómica)
- 526 Geografía matemática
- 527 Navegación celeste
- 528 Efemérides
- 529 Cronología

530 Física

- 531 Mecánica clásica, Mecánica de sólidos
- 532 Mecánica de fluidos, Mecánica de líquidos
- 533 Mecánicas de gases
- 534 Sonido & vibraciones relacionadas
- 535 Luz & fenómenos parafóticos
- 536 Calor
- 537 Electricidad & electrónica
- 538 Magnetismo
- 539 Física moderna

540 Química & ciencias afines

- 541 Química física & teórica
- 542 Técnicas, equipo, materiales
- 543 Química analítica
- 544 Análisis cualitativo
- 545 Análisis cuantitativo
- 546 Química inorgánica
- 547 Química orgánica
- 548 Cristalografía
- 549 Mineralogía

550 Ciencias de la tierra

- 551 Geología, hidrología, meteorología
- 552 Petrología
- 553 Geología económica
- 554 Ciencias de la tierra de Europa
- 555 De Asia
- 556 De África
- 557 De América del Norte
- 558 De América del Sur
- 559 De otras áreas

560 Paleontología, Paleozoología

- 561 Paleobotánica
- 562 Invertebrados fósiles
- 563 Filos (phyla) & fósiles primitivos
- 564 Moluscos & Moluscoideos fósiles
- 565 Otros invertebrados fósiles
- 566 Vertebrados fósiles (Craniatos fósiles)
- 567 Vertebrados de sangre fría fósiles
- 568 Aves fósiles (Pájaros fósiles)
- 569 Mamíferos fósiles

570 Ciencias de la vida

- 571
- 572 Razas humanas
- 573 Antropología física
- 574 Biología
- 575 Evolución & genética
- 576 Microbiología
- 577 Naturaleza general de la vida
- 578 Microscopia en biología
- 579 Colección & preservación

580 Ciencias botánicas

- 581 Botánica
- 582 Espermatofitas (plantas con semilla)
- 583 Dicotiledóneas
- 584 Monocotiledóneas
- 585 Gimnospermas (Pinofitas)
- 586 Criptógamas (Plantas sin semilla)
- 587 Pteridofitas (Criptógamas vasculares)
- 588 Briofitas
- 589 Talabiontas & procariotas

590 Ciencias zoológicas

- 591 Zoología
- 592 Invertebrados
- 593 Protozoos, Equinodermos, filos (phyla) relacionados
- 594 Moluscos & moluscoideos
- 595 Otros invertebrados
- 596 Vertebrados (Craneados, vertebrados)
- 597 Vertebrados de sangre fría, Peces
- 598 Aves (Pájaros)
- 599 Mamíferos

Tecnología (Ciencias aplicadas)

600 Tecnología (Ciencias aplicadas)

- 601 Filosofía & teoría
- 602 Miscelánea
- 603 Diccionarios & enciclopedias
- 604 Temas especiales
- 605 Publicaciones en serie
- 606 Organizaciones
- 607 Educación, investigación, temas relacionados
- 608 Inventos & patentes
- 609 Tratamiento histórico, geográfico, de personas

610 Ciencias médicas, Medicina

- 611 Anatomía humana, citología, histología
- 612 Fisiología humana
- 613 Promoción de salud
- 614 Incidencia & prevención de la enfermedad
- 615 Farmacología & terapéutica
- 616 Enfermedades
- 617 Varias ramas de la medicina, Cirugía
- 618 Ginecología & otras especialidades médicas
- 619 Medicina experimental

620 Ingeniería & operaciones afines

- 621 Física aplicada
- 622 Minería & operaciones relacionadas
- 623 Ingeniería militar & naval
- 624 Ingeniería civil
- 625 Ingeniería de ferrocarriles, de caminos
- 626
- 627 Ingeniería hidráulica
- 628 Ingeniería sanitaria & municipal
- 629 Otras ramas de la ingeniería

630 Agricultura

- 631 Técnicas, equipo, materiales
- 632 Lesiones, enfermedades, plagas de las plantas
- 633 Cultivos de campo & plantaciones
- 634 Huertos, frutas, silvicultura
- 635 Cultivos hortícolas (Horticultura)
- 636 Producción animal (Zootecnia)
- 637 Procedimiento lechero & productos relacionados
- 638 Cultivo de insectos
- 639 Caza, pesca, conservación

640 Economía doméstica & vida familiar

- 641 Alimentos & bebidas
- 642 Comidas & servicio a la mesa
- 643 Vivienda & equipo de la casa
- 644 Servicios de la casa
- 645 Dotación de la casa
- 646 Costura, vestuario, vida personal
- 647 Administración de viviendas públicas
- 648 Manejo de la casa
- 649 Puericultura & atención domiciliar del enfermo

650 Administración & servicios auxiliares

- 651 Servicios de oficina
- 652 Procesos de comunicación escrita
- 653 Taquigrafía
- 654
- 655
- 656
- 657 Contabilidad
- 658 Administración general
- 659 Publicidad & relaciones públicas

660 Ingeniería Química

- 661 Tecnología química industrial
- 662 Tecnología de explosivos & combustibles
- 663 Tecnología de las bebidas
- 664 Tecnología de los alimentos
- 665 Aceites industriales, grasas, ceras, gases
- 666 Cerámica & tecnologías afines
- 667 Limpieza, color, tecnologías relacionadas
- 668 Tecnología de otros productos orgánicos
- 669 Metalurgia

670 Manufactura

- 671 Metalistería & productos metálicos
- 672 Hierro, acero, otras aleaciones ferrosas
- 673 Metales no ferrosos
- 674 Procesamiento de madera aserrada, productos de madera, corcho
- 675 Procesamiento del cuero & piel
- 676 Tecnología de la pulpa & del papel
- 677 Textiles
- 678 Elastómeros & productos del elastómero
- 679 Otros productos de materiales específicos

680 Manufactura para usos específicos

- 681 Instrumentos de precisión & otros dispositivos
- 682 Trabajo de forja pequeña (Herrería)
- 683 Ferretería & aparatos de la casa
- 684 Muebles & talleres de hogar
- 685 Productos de cuero, piel, relacionados
- 686 Imprentas & actividades relacionadas
- 687 Vestuario
- 688 Otros productos acabados, empaques
- 689

690 Construcción

- 691 Materiales de construcción
- 692 Prácticas auxiliares de la construcción
- 693 Materiales & propósitos específicos
- 694 Construcción en madera, Carpintería
- 695 Cubiertas (techos)
- 696 Servicios públicos
- 697 Calefacción, ventilación, aire acondicionado
- 698 Detalles de acabado
- 699

Artes

700 Las artes

- 701 Filosofía & teoría
- 702 Miscelánea
- 703 Diccionarios & enciclopedias
- 704 Temas especiales
- 705 Publicaciones en serie
- 706 Organizaciones & administración
- 707 Educación, investigación, temas relacionados
- 708 Galerías, museos, colecciones privadas
- 709 Tratamiento histórico, geográfico, personas

710 Urbanismo & arte del paisaje

- 711 Planificación del espacio (Urbanismo)
- 712 Arquitectura del paisaje
- 713 Arquitectura del paisaje de las vías de tránsito
- 714 Aguas ornamentales
- 715 Plantas leñosas
- 716 Plantas herbáceas
- 717 Estructuras
- 718 Diseño de paisaje de cementerios
- 719 Paisajes naturales

720 Arquitectura

- 721 Estructura arquitectónica
- 722 Arquitectura antigua hasta ca. 300
- 723 Arquitectura desde ca. 300 hasta 1399
- 724 Arquitectura desde 1400
- 725 Estructuras públicas
- 726 Edificios para propósitos religiosos
- 727 Edificios para educación & investigación
- 728 Edificios residenciales & relacionados
- 729 Diseño & decoración

730 Artes plásticas, Escultura

- 731 Procesos, formas, temas de la escultura
- 732 La escultura hasta ca. 500
- 733 Escultura griega, etrusca, romana
- 734 Escultura desde ca. 500 hasta 1399
- 735 Escultura desde 1400
- 736 Talla & tallado
- 737 Numismatismo & sigilografía
- 738 Artes cerámicas
- 739 Arte en metal

740 Dibujo & artes decorativas

- 741 Dibujo & dibujos
- 742 Perspectiva
- 743 Dibujo & dibujos por tema
- 745 Artes decorativas
- 746 Artes textiles
- 747 Decoración de interiores
- 748 Vidrio
- 749 Muebles & accesorios
- 750 Pintura & pinturas

751 Técnicas, equipo, formas

- 752 Color
- 753 Simbolismo, alegoría, mitología, leyenda
- 754 Pinturas de género
- 755 Religión & simbolismo religiosos
- 756
- 757 Figuras humanas & sus partes
- 758 Otros temas
- 759 Tratamiento histórico, geográfico, de personas

760 Artes gráficas, Arte de grabar & grabados

- 761 Procesos en relieve (Grabado en bloque)
- 762
- 763 Procesos litográficos (Planográficos)
- 764 Cromolitografía & serigrafía
- 765 Grabado en metal
- 766 Media tinta & procesos relacionados
- 767 Aguafuerte & grabado a buril
- 768
- 769 Grabados

770 Fotografía & fotografías

- 771 Técnicas, equipo, materiales
- 772 Procesos con sales metálicas
- 773 Procesos de pigmentación de la impresión
- 774 Holografía
- 775
- 776
- 777
- 778 Campos & clases de fotografía
- 779 Fotografía

780 Música

- 781 Principios generales & formas musicales
- 782 Música vocal
- 783 Música para voces individuales, la voz
- 784 Instrumentos & conjuntos instrumentales
- 785 Conjuntos con un solo instrumento por parte
- 786 Instrumentos de percusión & otros instrumentos
- 787 Instrumentos de cuerda (Cordófonos)
- 788 Instrumentos de viento (Aerófonos)
- 789

790 Artes recreativas & de la actuación

- 791 Representaciones públicas
- 792 Representaciones escénicas
- 793 Juegos & pasatiempos bajo techo
- 794 Juegos de destreza bajo techo
- 795 Juegos de suerte
- 796 Deportes & juegos atléticos & al aire libre
- 797 Deportes acuáticos & aéreos
- 798 Deportes ecuestres
- 799 Pesca, caza, tiro

Literatura y retórica

800 Literatura & retórica

- 801 Filosofía & retórica
- 802 Miscelánea
- 803 Diccionarios & enciclopedias
- 804
- 805 Publicaciones en serie
- 806 Organizaciones
- 807 Educación, investigación, temas relacionados
- 808 Retórica & colecciones de literatura
- 809 Historia & crítica literaria

810 Literatura americana en inglés

- 811 Poesía
- 812 Teatro
- 813 Novelista
- 814 Ensayo
- 815 Oratoria
- 816 Cartas
- 817 Sátira & humor
- 818 Escritos varios
- 819

820 Literatura inglesa & inglesa antigua

- 821 Poesía inglesa
- 822 Teatro ingles
- 823 Novelística
- 824 Ensayos
- 825 Oratoria
- 826 Cartas
- 827 Sátira & humor
- 828 Escritos varios
- 829 Literatura inglesa antigua (anglosajona)

830 Literatura de lenguas germánicas

- 831 Poesía
- 832 Teatro
- 833 Ficción
- 834 Ensayos
- 835 Oratoria
- 836 Cartas
- 837 Sátira & humor
- 838 Escritos varios
- 839 Otras literaturas germánicas

840 Literaturas de Lenguas Romances

- 841 Poesía francesa
- 842 Teatro francés
- 843 Novela francesa
- 844 Ensayos franceses
- 845 Oratoria francesa
- 846 Cartas francesas
- 847 Sátira & humor francés
- 848 Escritos varios franceses
- 849 Provenzal & catalán

850 Literaturas italiana, rumana, retorromana

- 851 Poesía italiana
- 852 Teatro italiano
- 853 Ficción italiana
- 854 Ensayos italianos
- 855 Oratoria italiana
- 856 Cartas italianas
- 857 Sátiras & humor italianos
- 858 Escritos varios italianos
- 859 Romano & retorromano

860 Literaturas española & portuguesa

- 861 Poesía española
- 862 Teatro español
- 863 Ficción española
- 864 Ensayos españoles
- 865 Oratoria española
- 866 Cartas españolas
- 867 Sátira & humor españoles
- 868 Escritos varios españoles
- 869 Literatura portuguesa

870 Literaturas itálicas , Literatura italiana

- 871 Poesía latina
- 872 Poesía dramática & teatro latinos
- 873 Poesía épica y novelística latinas
- 874 Poesía lírica latina
- 875 Oratoria latina
- 876 Cartas latinas
- 877 Sátira & humor latinos
- 878 Escritos varios latinos
- 879 Literaturas de otras lenguas itálicas

880 Literaturas helénica, Griega clásica

- 881 Poesía griega clásica
- 882 Teatro griego clásico
- 883 Poesía épica & novelística griega clásica
- 884 Poesía lírica griega clásica
- 885 Oratoria griega clásica
- 886 Cartas griegas clásicas
- 887 Sátira & humor griegos clásicos
- 888 Escritos varios griegos clásicos
- 889 Literatura griega moderna

890 Literaturas de otras lenguas

- 891 Indoeuropeas, orientales & célticas
- 892 Afroasiáticas, Semíticas
- 893 Afroasiáticas no semíticas
- 894 Uralaltaicas, paleosiberianas & darvinianas
- 895 Del oriente & Sudoriente de Asia
- 896
- 897 Nativas de América del Norte
- 898 Nativas de América del Sur
- 899 Otras lenguas

Geografía e historia

900 Geografía e historia

- 901 Filosofía & teoría de la historia
- 902 Miscelánea
- 903 Diccionarios & enciclopedias
- 904 Colecciones de relatos de eventos
- 905 Publicaciones en serie
- 906 Organizaciones & administración
- 907 Educación, investigación, temas relacionados
- 908 En relación con clases de personas
- 909 Historia universal

910 Geografía & viajes

- 911 Geografía histórica
- 912 Representaciones gráficas de la tierra
- 913 Mundo antiguo
- 914 Europa
- 915 Asia
- 916 África
- 917 América del Norte
- 918 América del Sur
- 919 Otras áreas

920 Biografía, genealogía, emblemas

- 921 Filósofos y psicólogos
- 922 Líderes religiosos, pensadores, trabajadores
- 923 Personas de las ciencias sociales
- 924 Filólogos y lexicólogos
- 925 Científicos
- 926 Personas relacionadas con la tecnología
- 927 Personas relacionadas con arte y recreación
- 928 Personas de literatura, historia, genealogía
- 929 Genealogía, nombres, emblemas

930 Historia del mundo antiguo

- 931 China
- 932 Egipto
- 933 Palestina
- 934 India
- 935 Mesopotamia & Meseta Iraní
- 936 Europa al norte y al occidente de Italia
- 937 Italia & territorios adyacentes
- 938 Grecia
- 939 Otras partes del mundo antiguo

940 Historia general de Europa

- 941 Islas Británicas
- 942 Inglaterra & Gales
- 943 Europa Central, Alemania
- 944 Francia & Mónaco
- 945 Península Itálica e islas adyacentes
- 946 Península Ibérica e islas adyacentes
- 947 Europa Oriental, Rusia
- 948 Europa del norte, Escandinavia
- 949 Otras partes de Europa

950 Historia general de Asia, Extremo Oriente

- 951 China & áreas adyacentes
- 952 Japón
- 953 Península de Arabia & áreas adyacentes
- 954 Azur de Asia, India
- 955 Irán
- 956 Medio Oriente (Cercano Oriente)
- 957 Siberia (Rusia asiática)
- 958 Asia central
- 959 Asia sudoriental

960 Historia general de África

- 961 Túnez & Libia
- 962 Egipto & Sudán
- 963 Etiopía
- 964 Marruecos e Islas Canarias
- 965 Argelia
- 966 África occidental e islas cercanas
- 967 África central e islas cercanas
- 968 África del Sur
- 969 Islas del Océano Indico del Sur

970 Historia General de América del Norte

- 971 Canadá
- 972 Mesoamérica, México
- 973 Estados Unidos
- 974 Noroccidente de Estados Unidos
- 975 Sudoriente de Estados Unidos
- 976 Centro-sur de Estados Unidos
- 977 Centro-norte de Estados Unidos
- 978 Occidente de Estados Unidos
- 979 Gran Cuenca & Vertiente del Pacífico

980 Historia general de América del Sur

- 981 Brasil
- 982 Argentina
- 983 Chile
- 984 Bolivia
- 985 Perú
- 986 Colombia & Ecuador
- 987 Venezuela
- 988 Guayanas
- 989 Paraguay y Uruguay

990 Historia General de Otras áreas

- 991
- 992
- 993 Nueva Zelanda
- 994 Australia
- 995 Melanesia, Nueva Guinea
- 996 Otras partes del Pacífico, Polinesia
- 997 Islas del Océano Atlántico
- 998 Islas árticas & Antártida
- 999 Mundos extraterrestres